

PA3500-12

3.5 GHz WIMAX Antenne
18850.12

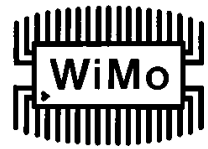

Flachantenne für Punkt-zu Punkt-Verbindungen für den 3.5GHz WIMAX-Bereich. Wetterfeste Ausführung für den Aussenbereich, aber auch ideal für die Versorgung von Innenräumen, z.B. im Treppenhaus. Mit universeller, rostfreier Neig/Kipphalterung und Montagematerial für Mast- und Wandmontage (inkl. Dübel & Schrauben), für Mastdurchmesser von 30 bis 55mm. Antennenanschluß N-Buchse.

Directional panel antenna for 3.5Hz WIMAX. Weatherproof antennas for outdoor use, but also very well suitable for indoor use, e.g. staircases etc. Supplied with universal tilt mount and mounting hardware (stainless steel) for wall or mast mounting (30 - 55mm diameter). Antenna connector is N female.

Technische Daten / specifications	
Antennenform type of antenna	Patch
Frequenzbereich Frequency range	3400-3600 MHz
Anschluß Connector	N-Buchse N female
Impedance	50 Ohm
Polarization	linear
Belastbarkeit Power rating	10 Watt
Gewinn / gain	12 dBi
Gehäuse/ cover	ABS
Halterung Mount	Zink-Druckguß zinc diecast
Gewicht weight	440 g
Abmessungen dimensions	140x166mm



WiMo Antennen und Elektronik GmbH

Am Gäxwald 14, D-76863 Herxheim Tel. (07276) 96680 FAX 6978
<http://www.wimo.com> e-mail: info@wimo.com

SWR

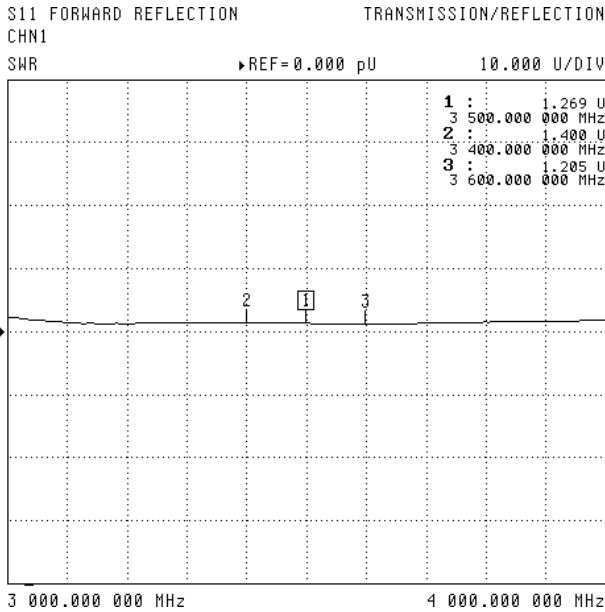

Maße / dimensions

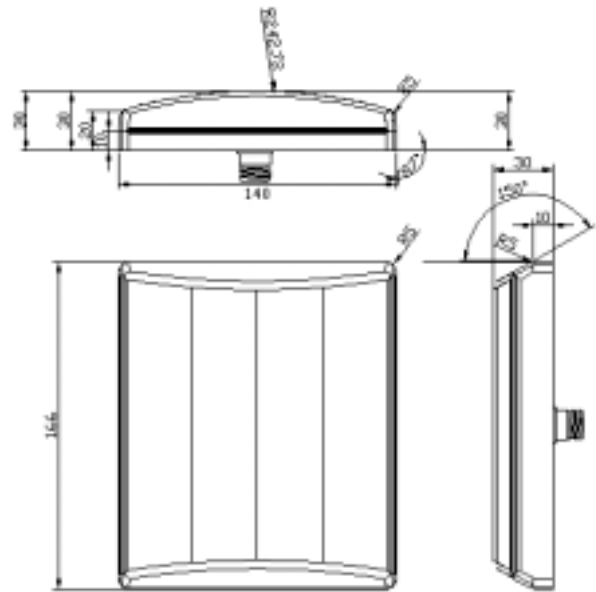

Richtdiagramme

H-PLANE

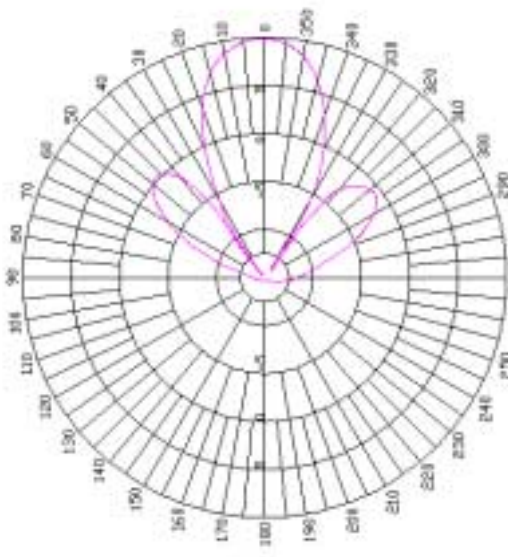

E-PLANE

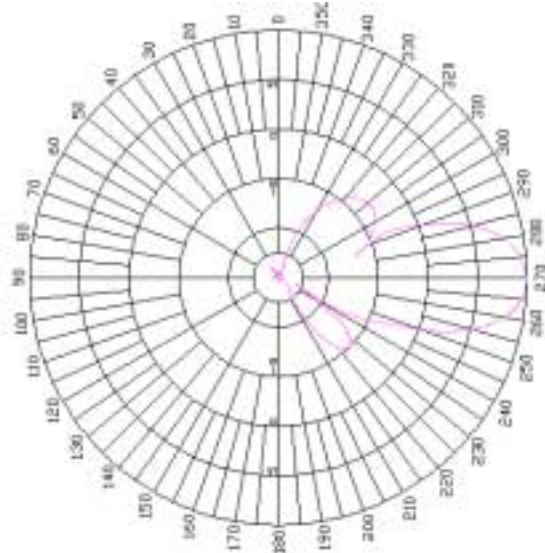

WiMo Antennen und Elektronik GmbH

Am Gäxwald 14, D-76863 Herxheim Tel. (07276) 96680 FAX 6978

<http://www.wimo.com>

e-mail: info@wimo.com